

Federnde Druckstücke

glatte Ausführung, Automatenstahl brüniert, Bolzen gehärtet

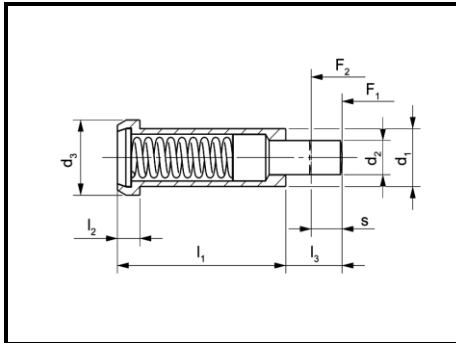

Diese Ausführung findet vorwiegend als Abdruckstift oder gefederter Anschlag im Werkzeugbau Verwendung.

Bitte beachten: „s“ = max. zulässiger Federweg, da keine mechanische Federwegbegrenzung!

Max. Einsatztemperatur: 150°

Sonderausführungen auf Anfrage



Artikel-Nr.	d ₁	d ₂	d ₃	l ₁	l ₂	s	Federkraft	
	0 - 0,05						F ₁ (N)	F ₂ (N)
02-400 Gr.10	10	5,9	13	30	4,0	5,5	42	110