

Sechskantmuttern DIN 6330

Form B mit einseitig kugeliger Auflagefläche, Höhe 1,5d

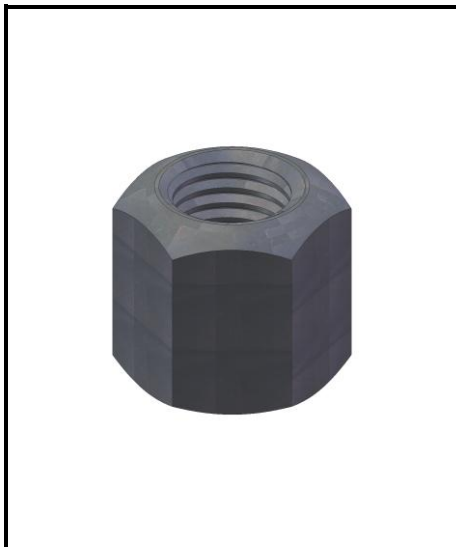
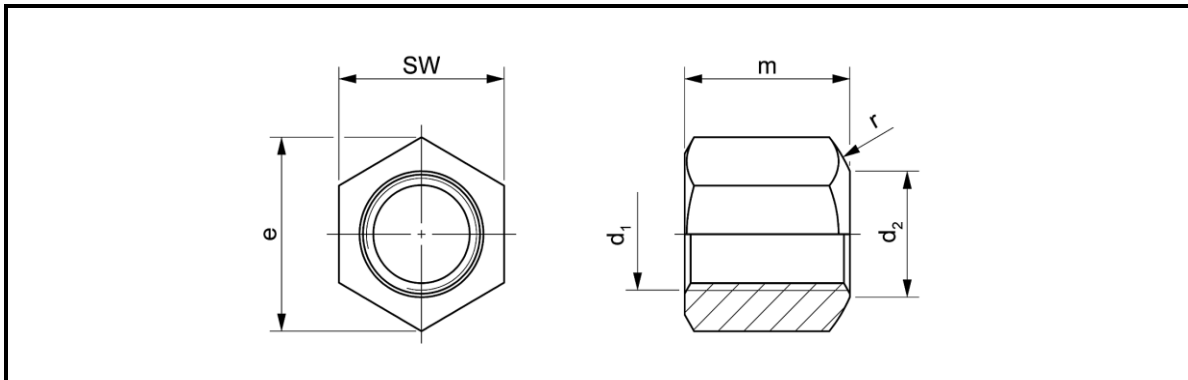

Die kugelige Stirnseite ist vorgesehen zur Verwendung mit Kegelpfannen DIN 6319 oder generell Kegelsenkungen mit 120°, um nicht parallele Spannflächen auszugleichen. Die plane Stirnseite kann mit Scheiben nach DIN 6340 kombiniert werden.

Ausführung:

Vergütungsstahl, Festigkeitsklasse 10, brüniert

**Ausführungen mit Fein- bzw. Zollgewinde
 sowie weitere Abmessungen auf Anfrage**

Artikel-Nr.	d ₁	d ₂	m	r	SW	e
19-010 M06	M6	7,0	9	9	10	11,5
19-010 M08	M8	9,0	12	12	13	15,0
19-010 M10	M10	11,5	15	15	16	18,5
19-010 M12	M12	14,0	18	17	18	20,8
19-010 M14	M14	16,0	21	20	21	24,2
19-010 M16	M16	18,0	24	22	24	27,7
19-010 M18	M18	20,0	27	24	27	34,6
19-010 M20	M20	22,0	30	27	30	39,3
19-010 M24	M24	26,0	36	32	36	41,6
19-010 M30	M30	32,0	45	41	46	53,1